



BASES

PROCESO CAS TEMPORAL N° 020 - 2021-GR.CAJ/DRAC.

(Decreto de Urgencia N° 034-2021)

**CONVOCATORIA PARA LA CONTRATACION
ADMINISTRATIVA DE SERVICIOS – TEMPORAL DE:
"TECNICO DE CAMPO"**



PROCESO CAS TEMPORAL N° 20-2021-GR-CAJ-DRAC.

I. GENERALIDADES:

1. **OBJETO DE LA CONTRATACION.** Contratar los servicios de un **CAS TEMPORAL** como **TECNICO DE CAMPO** para la Agencia Agraria San Marcos de la Dirección Regional de Agricultura.
2. **CANTIDAD:** Uno (01).
3. **DEPENDENCIA, UNIDAD ORGANICA Y/O AREA SOLICITANTE:** Agencia Agraria San Marcos de la Dirección Regional de Agricultura.
4. **DEPENDENCIA ENCARGADA DE REALIZAR EL PROCESO DE CONTRATACION:** Comisión Especial a cargo de los Procesos de Selección y Evaluación de los Contratos Administrativos de Servicios - CAS en la Dirección Regional de Agricultura Cajamarca.
5. **BASE LEGAL:**
 - Decreto de Urgencia 034-2021.
 - Decreto Legislativo 1057, que regula el CAS.
 - Ley N° 27444, Ley del Procedimiento Administrativo General y sus modificatorias.
 - Ley N° 31084, Ley de Presupuesto del Sector Público para el Año Fiscal 2021.
 - Las demás disposiciones que regulen el Contrato Administrativo de Servicios.

II. PERFIL DEL PUESTO:

REQUISITOS MINIMOS	DETALLE
Experiencia	<ul style="list-style-type: none">• Experiencia General: Un (02) año de experiencia laboral en sector público o privado.
Competencias	Empatía, responsabilidad, colaboración, trabajo en equipo, proactivo, liderazgo con el fin de optimizar las tareas que se realizan en el área, disposición al aprendizaje y al cambio
Formación Académica, grado académico y/o nivel de estudios	Estudios Técnicos, (mínimo 2 años)
Cursos y/o estudios de especialización	Curso, programas y/o talleres en producción de viveros forestales, o manejo y crianza de animales menores o injertos o Cultivo de hortalizas.



GOBIERNO REGIONAL DE CAJAMARCA

DIRECCIÓN REGIONAL DE AGRICULTURA

“Año del Bicentenario del Perú: 200 años de Independencia”.



Conocimientos para el puesto y/o Cargo (No requiere documentación sustentatoria)	Conocimientos en instalación y manejo de vivero, crianza de animales menores, manejo de biohuertos, asociatividad, manejo del cultivo.
Otros Requisitos	<ul style="list-style-type: none">• Licencia de conducir motocicleta.• No tener sanción por falta administrativa vigente• No tener deudas por concepto de pensión alimenticia.• No estar inscrito en el REDERECI

III. CARACTERISTICAS DEL PUESTO Y/O CARGO:

- Instalación de Biohuertos Escolares, Familiares, Comunes.
- Producción de abonos orgánicos para la producción de hortalizas, plantas aromáticas.
- Promoción, capacitación de especies forestales, frutales y nativas.
- Monitoreo de convenios forestales.
- Otras funciones relacionadas al puesto que postula, según sean asignadas por la jerarquía inmediata superior o por la modalidad que regula el funcionamiento de la Dirección Regional de Agricultura, a fin de coadyugar al desarrollo normal de las acciones programadas o imprevistas.

IV. CONDICIONES ESENCIALES DEL CONTRATO

CONDICIONES	DETALLE
Lugar de prestación del Servicio	Agencia Agraria San Marcos.
Duración del Contrato	contados desde la suscripción de contrato hasta el 31 de diciembre de 2021
Remuneración mensual	S/ 1,800.00 (Mil Ochocientos y 00/100) soles mensuales, los cuales incluyen los montos, afiliaciones de Ley, así como toda deducción aplicable al trabajador.
Otras condiciones esenciales	No Tener vínculo de parentesco dentro el cuarto grado de consanguinidad y segundo de afinidad con funcionarios y directivos de la entidad. No estar impedido para contratar con el Estado



V. FACTORES DE EVALUACIÓN.

Los factores de evaluación dentro del proceso de selección tendrán los siguientes puntajes:

EVALUACIONES	PESO	PUNT. MIN.	PUNT. MAX.
EVALUACIÓN DE LA HOJA DE VIDA	60%	40	60
1. Formación académica		16	20
2. Experiencia laboral		18	30
3. Capacitación en el área o afines		06	10

CRITERIOS DE LA EVALUACIÓN DE HOJA DE VIDA	PUNTAJE
FORMACION ACADÉMICA	20
• Dos o más niveles	20
• Un nivel educativo más	18
• Si cumple con lo solicitado	16
EXPERIENCIA LABORAL	30
Experiencia general ya sea en el Sector Público y/ o privado	30
• Más de 05 años	30
• De 04 a 05 años	26
• De 03 a 04 años	22
• De 02 a 03 años	18
CAPACITACIÓN EN EL ÁREA O AFINES	10
• Más de 350 horas	10
• De 251 a 350 horas	9
• De 151 a 250 horas	8
• De 91 a 150 horas	7
• De 08 a 90 horas	6

EVALUACIONES	PESO	PUNT. MIN.	PUNT. MAX.
ENTREVISTA PERSONAL	40%	08	40
1. Dominio temático		2	10
2. Capacidad analítica		2	10
3. Facilidad de comunicación		2	10
4. Ética y competencias		2	10



Resumen de evaluación:

EVALUACIONES	PESO	PUNT. MIN.	PUNT. MAX.
EVALUACIÓN DE LA HOJA DE VIDA	60%	40	60
ENTREVISTA PERSONAL	40%	08	40
PUNTAJE TOTAL	100%	48	100

VI. DE LA CALIFICACIÓN

Cada etapa de evaluación es eliminatoria, debiendo el postulante alcanzar el puntaje mínimo aprobatorio señalado en el cuadro anterior para pasar a la siguiente etapa.

El proceso de selección se llevará a cabo por la comisión designada con Resolución Directoral Regional Sectorial N°103-2021-GR.CAJ/DRA del 07 de abril de 2021 teniendo en cuenta, entre otros, lo siguiente:

- **Estudios de Especialización**

Comprende aquellos cursos, programas, diplomaturas, post títulos y otros que acrediten una formación académica especializada en determinada materia por igual o más de **90 horas lectivas** (por tanto, los certificados deben indicar el número de horas lectivas, para ser tomadas en cuenta), cabe precisar que se considerarán los estudios de especialización relacionados con el servicio materia de la convocatoria y que hayan sido cursados en los últimos cinco (05) años.

- **Cursos**

Comprende aquellos cursos u otras actividades de formación académica de no menos de **08 horas de capacitación** y que hayan sido cursados en los últimos cinco (05) años

La experiencia laboral general y específica se contará desde la fecha que indique que egresó u obtuvo el grado de bachiller o título profesional, para lo cual el postulante deberá acreditar con constancia de egresado o copia de bachiller o título profesional, de ser el caso; es preciso indicar que se computará la experiencia según el documento que el postulante acredite.

En caso de no requerir formación profesional la experiencia general y específica se computará desde los estudios secundarios concluidos, para lo cual deberán adjuntar el certificado de estudios completos.

VII. DOCUMENTACIÓN A PRESENTAR

Las personas que desean postular, deberán considerar las precisiones descritas a continuación:

1. Los postulantes deberán presentar su Currículum Vitae documentado en Trámite Documentario de la Dirección Regional de Agricultura Cajamarca, ubicado en la Carretera Baños del Inca Km 3.5, teniendo en consideración los formatos que serán descargados del portal Web de la Dirección Regional de Agricultura Cajamarca, luego



impresos y debidamente llenados cada una de las secciones, sin enmendaduras y/o borrones, firmados y con huella digital en original, de lo contrario, la documentación presentada quedará DESCALIFICADA.

ANEXOS

- A Anexo N° 01 : Contenido de hoja de vida.
- B Anexo N° 02 : Declaración jurada de no tener inhabilitación vigente según RNSDD.
- C Anexo N° 03 : Declaración jurada de no tener deudas por concepto de alimentos.
- D Anexo N° 04 : Declaración jurada de nepotismo (D.S. N°034-2005-PCM).
- E Anexo N° 05 : Declaración jurada de no tener antecedentes policiales, penales, No Registro de deudas por concepto de reparaciones civiles y de buena salud.
- F Anexo N° 06 : Declaración Jurada de no contar con procesos administrativos Sancionadores.

La información consignada en los Anexos N° 02, 03, 04, 05 y 06 tienen carácter de **Declaración Jurada**, siendo el **POSTULANTE** responsable de la información consignada en dichos documentos y sometiéndose al procedimiento de fiscalización posterior que lleve a cabo la entidad.

2. El postulante presentará la documentación sustentatoria en el orden que señala el Formato del Anexo N° 01 Contenido de Hoja de Vida (I. Datos Personales, II. Estudios realizados, III. Cursos y/o Estudios de Especialización y IV. Experiencia Laboral), seguidamente los anexos correspondientes (02, 03, 04, 05 y 06); el DNI deberá consignar al inicio de la toda documentación.
3. En el contenido del Anexo N° 01, el postulante deberá señalar el número de folio que contiene la documentación que sustente el requisito señalado en el Perfil del Puesto, de lo contrario será descalificado; así mismo dicha documentación deberá satisfacer todos los requisitos indicados en el Perfil del Puesto, caso contrario será considerado como no apto,
4. La documentación en su totalidad (incluyendo la copia del DNI y los Anexos 01, 02, 03, 04, 05 y 06), deberá presentarse en copias simples, legibles, foliadas en la parte inferior derecha de la hoja en número, el foliado deberá iniciar a partir de la última página. No se foliará el reverso o la cara vuelta de las hojas ya foliadas se debe considerar que una hoja podría estar escrita por ambas caras, esto equivale a dos (02) folios, tampoco se deberá utilizar a continuación de la numeración para cada folio, letras del abecedario o cifras como 1º, 1B, 1 Bis, o los términos "bis" o "tris" o cualquier otra descripción o grafico; es preciso indicar que la documentación estará foliada según la indicación precedente.

De no encontrarse los documentos foliados y ordenados de acuerdo a lo antes indicado, asimismo, de encontrarse documentos foliados con lápiz o no foliados o rectificadas, el postulante quedará **DESCALIFICADO** del proceso de selección. La documentación deberá presentarse en un folder manila tamaño A-4 con sujetador (fastener). No se aceptarán curriculum vitae documentados anillados ni estampados, asimismo no se aceptarán hojas sueltas ni engrapadas o con clips; de ser así el postulante será descalificado.

Modelo de Foliación:

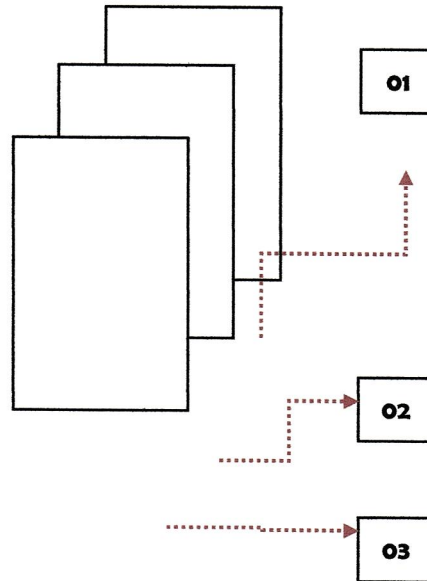

5. El cumplimiento de los **REQUISITOS INDICADOS EN EL PERFIL DEL PUESTO**, deberán ser **ACREDITADOS ÚNICAMENTE** con copias simples de Diplomas, Constancias de Estudios realizados, contratos de trabajo o Certificados de Trabajo y/o Constancias Laborales o constancias de conformidad de servicios, en los documentos que acredite la experiencia laboral debe contener como información mínimo la fecha de inicio y termino de labores, caso contrario no se computara el periodo señalado, así mismo deberá contener como información mínima el cargo y en caso de indicar en el cargo la condición de asistente deberá indicar las funciones desarrolladas.

Casos especiales:

- Para acreditar tiempo de experiencia mediante Resolución por designación o similar, deberá presentarse tanto la Resolución de inicio de designación, como la de cese del mismo.
- Para acreditar habilitación de colegiatura (en caso de ser requerido en el Perfil del Puesto), deberá presentar copia del **Certificado de Habilitación** del colegio profesional correspondiente.



GOBIERNO REGIONAL DE CAJAMARCA

DIRECCIÓN REGIONAL DE AGRICULTURA

"Año del Bicentenario del Perú: 200 años de Independencia".



6. De no registrarse el postulante a las todas las indicaciones señaladas precedentemente, quedará descalificado.
7. El Currículum Vitae presentado no será devuelto al postulante.
8. La recepción de las Hojas de Vida documentadas será en la Oficina de Trámite Documentario de la Dirección Regional del Agricultura Cajamarca, cito en Carretera Baños del Inca Km 3.5, en horario de oficina (07:30 a 12:45 y 14:45 a 17:30 pm horas), en un sobre manila cerrado, en las fechas establecidas según cronograma, en cuya carátula deberá consignar el siguiente rótulo:

PROCESO CAS TEMPORAL N° -2020 – GR.CAJ-DRA				
DATOS DE INSCRIPCION:				
Código de plaza a la que postula:				
DATOS PERSONALES:				
APELLIDOS Y NOMBRES:				
SEXO:		DNI:		CELULAR:
CORREO ELECTRONICO:				
DIRECCION:				
DISTRITO		PROVINCIA:		REGION:

De no registrarse a lo establecido precedentemente o consignar datos erróneos o ambiguos en el rótulo el postulante quedará descalificado.

VIII. DE LAS BONIFICACIONES

a. Bonificación por ser personal licenciado de las Fuerzas Armadas

Se otorgará una bonificación del 10% sobre el puntaje obtenido en la Etapa de Entrevista Personal, a los postulantes que hayan acreditado ser Licenciados de las Fuerzas Armadas, de conformidad con la Ley 29248 y su Reglamento, siempre que el postulante lo haya indicado en su ficha de resumen curricular y haya adjuntado en su currículum vitae documentado copia simple del documento oficial emitido por la autoridad competente que acredite su condición de Licenciado de las Fuerzas Armadas.

b. Bonificación por Discapacidad



Las personas con discapacidad que cumplan con los requisitos para el puesto y hayan obtenido un puntaje aprobatorio; **se les otorgará una bonificación del 15% sobre el Puntaje Total**, de conformidad con lo establecido en el Artículo 48° de la Ley N° 29973. Siempre que el postulante haya adjuntado en su curriculum vitae el certificado de discapacidad de conformidad con el artículo 76° y 78° de la mencionada Ley¹.

IX. SUSCRIPCIÓN Y REGISTRO DEL CONTRATO

El postulante declarado ganador en el presente proceso de selección de personal para efectos de la suscripción y registro de Contrato Administrativo de Servicios, deberá presentar ante la Unidad de Personal (Escalafón), dentro de los 02 días hábiles posteriores a los resultados finales los siguientes documentos:

- Documentos originales que sustenten el currículum vitae, para realizar la verificación y el fedateo respectivo, tales como: grados o títulos académicos, certificados de estudios, certificados o constancias de trabajo, y otros documentos que servirán para acreditar el perfil.
- Fotografía actualizada.

Si el postulante declarado ganador, no presenta la información requerida durante los 05 días hábiles posteriores a la publicación de resultados finales, se procederá a convocar al primer accesitario según orden de mérito para que proceda a la suscripción del contrato dentro del mismo plazo, contado a partir de la respectiva notificación.

De no suscribir el contrato el primer accesitario por las mismas consideraciones anteriores, la plaza se declarará desierta.

X. DE LA DECLARATORIA DE DESIERTO O DE LA CANCELACIÓN DEL PROCESO

1. Declaratoria de Desierto del proceso de selección:

El proceso de selección puede ser declarado Desierto en alguno de los supuestos siguientes:

- a. Cuando no se presenta ningún postulante al proceso de selección.
- b. Cuando ninguno de los postulantes cumple con los requisitos mínimos.
- c. Cuando habiendo cumplido los requisitos mínimos, ninguno de los postulantes obtiene puntaje mínimo aprobatorio en cualquiera de las etapas de la evaluación del proceso de selección.

2. Cancelación del proceso de selección:

El proceso de selección puede ser cancelado, sin que sea responsabilidad de la entidad, en cualquiera de los supuestos siguientes:

- a. Cuando desaparece la necesidad del servicio de la entidad iniciado el proceso de selección.

¹ **Artículo 76. Certificación de la discapacidad**

El certificado de discapacidad acredita la condición de persona con discapacidad. Es otorgado por todos los hospitales de los ministerios de Salud, de Defensa y del Interior y el Seguro Social de Salud (EsSalud). La evaluación, calificación y la certificación son gratuitas.

Artículo 78. Registro Nacional de la Persona con Discapacidad

78.1 El Registro Nacional de la Persona con Discapacidad, a cargo del Consejo Nacional para la Integración de la Persona con Discapacidad (Conadis), compila, procesa y organiza la información referida a la persona con discapacidad y sus organizaciones, proporcionada por las entidades públicas de los distintos niveles de gobierno. Contiene los siguientes registros especiales:

a) Registro de personas con discapacidad...



- b. Por no contar con disponibilidad presupuestal.
- c. Otros supuestos debidamente justificados.

Otros Aspectos: Todo aspecto no contemplado, que surja de la aplicación de la presente convocatoria, será resuelto por Comisión Permanente designada con Resolución Directoral Regional Sectorial N° 103-2021-GR.CAJ/DRA del 07 de abril de 2021.

DIRECCIÓN REGIONAL DE AGRICULTURA CAJAMARCA
COMISIÓN DEL PROCESOS DE SELECCIÓN Y EVALUACIÓN DE LOS
CONTRATOS ADMINISTRATIVOS DE SERVICIOS TEMPORAL – CAS
TEMPORAL.



ANEXO N° 01

FORMATO DE HOJA DE VIDA

I. DATOS PERSONALES:

/ Nombres / Apellido Paterno / Apellido Materno

LUGAR Y FECHA DE NACIMIENTO:

/ Lugar / día / mes / año

ESTADO CIVIL:

NACIONALIDAD:

DOCUMENTO DE IDENTIDAD (vigente): DNI PASAPORTE N°

REGISTRO ÚNICO DE CONTRIBUYENTES - RUC N°

DIRECCIÓN DOMICILIARIA (marcar con una "x" el tipo):

_____ Avenida/Calle/Jirón N° Dpto. / Int.

URBANIZACIÓN: _____

DISTRITO: _____

PROVINCIA: _____

DEPARTAMENTO: _____

TELÉFONO: _____

CELULAR: _____

CORREO ELECTRÓNICO: _____

COLEGIO PROFESIONAL: _____

REGISTRO N°: _____

PERSONA CON DISCAPACIDAD: SÍ NO N° _____

Si la respuesta es afirmativa, indicar el N° de inscripción en el registro nacional de las personas con discapacidad.



GOBIERNO REGIONAL DE CAJAMARCA

DIRECCIÓN REGIONAL DE AGRICULTURA

"Año del Bicentenario del Perú: 200 años de Independencia".



LICENCIADO DE LAS FUERZAS ARMADAS: SÍ NO

Si la respuesta es afirmativa, adjuntar fotocopia simple del documento oficial emitido por la autoridad competente que acredite su condición de licenciado.

II. ESTUDIOS REALIZADOS

La información a proporcionar en el siguiente cuadro deberá ser precisa, **debiéndose adjuntar los documentos que sustenten lo informado** (fotocopia simple).

TÍTULO O GRADO	CENTRO DE ESTUDIOS	ESPECIALIDAD	FECHA DE EXPEDICIÓN DEL TÍTULO	CIUDAD / PAÍS	Nº FOLIO
			(Mes / Año)		

(Puede insertar más filas si así lo requiere).

III. CURSOS Y/O ESTUDIOS DE ESPECIALIZACIÓN:

Nº	NOMBRE DEL CURSO Y/O ESTUDIOS DE ESPECIALIZACIÓN	CENTRO DE ESTUDIOS	FECHA INICIO	FECHA FIN	CIUDAD / PAÍS	Nº FOLIO

(Puede insertar más filas si así lo requiere).

I. EXPERIENCIA LABORAL

El **POSTULANTE** deberá detallar en cada uno de los cuadros siguientes, **SÓLO LOS DATOS QUE SON REQUERIDOS EN CADA UNA DE LAS ÁREAS QUE SERÁN CALIFICADAS**, en el caso de haber ocupado varios cargos en una entidad, mencionar cuales y completar los datos respectivos.

a) **Experiencia laboral general de ___ años/meses** (comenzar por la más reciente).

Detallar en el cuadro siguiente los trabajos que califican la experiencia requerida, con una duración **mayor a un mes**. (Puede adicionar más bloques si así lo requiere).

Nº	Nombre de la Entidad o Empresa	Cargo desempeñado	Fecha de Inicio (mes/año)	Fecha de culminación (mes/año)	Tiempo en el cargo	Nº FOLIO
1						
• Actividades realizadas:						
2						
• Actividades realizadas:						



GOBIERNO REGIONAL DE CAJAMARCA

DIRECCIÓN REGIONAL DE AGRICULTURA

“Año del Bicentenario del Perú: 200 años de Independencia”.



3						
• Actividades realizadas:						

(Puede insertar más filas si así lo requiere).

b) Experiencia en el área o afines _____ años/meses (comenzar por la más reciente). Detallar en el cuadro siguiente los trabajos que califican la experiencia requerida, con una duración mayor a un mes. (Puede adicionar más bloques si así lo requiere).

Nº	Nombre de la Entidad o Empresa	Cargo desempeñado	Fecha de Inicio (mes/año)	Fecha de culminación (mes/año)	Tiempo en el cargo	Nº FOLIO
1						
• Actividades realizadas :						
2						
• Actividades realizadas:						
3						

En el caso de haber realizado consultorías o trabajos en forma paralela, se considerará sólo 1 periodo cronológico de mayor duración.

Declaro que la información proporcionada es veraz y exacta, y, en caso necesario, autorizo su investigación. Me someto a las disposiciones de verificación posterior establecidas por Ley.

APELLIDOS Y NOMBRES:

DNI:

FECHA: / /

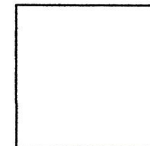

Huella Digital

Firma



ANEXO N° 02

DECLARACIÓN JURADA DE NO TENER INHABILITACIÓN VIGENTE SEGÚN RNSDD

Por la presente, yo _____, identificado/a con DNI N° _____, declaro bajo juramento no tener inhabilitación vigente para prestar servicios al Estado, conforme al REGISTRO NACIONAL DE SANCIONES DE DESTITUCIÓN Y DESPIDO - RNSDD (*)

Lugar y fecha, _____ / ____ / _____

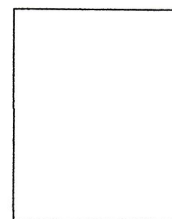

Huella Digital

Firma

(*) Mediante Resolución Ministerial 017-2007-PCM, publicado el 20 de enero de 2007, se aprobó la "Directiva para el uso, registro y consulta del Sistema Electrónico del Registro Nacional de Sanciones de Destitución y Despido - RNSDD". En ella se establece la obligación de realizar consulta o constatar que ningún candidato se encuentre inhabilitado para ejercer función pública conforme al RNSDD, respecto de los procesos de nombramiento, designación, elección, contratación laboral o de locación de servicios. Asimismo, aquellos candidatos que se encuentren con inhabilitación vigente deberán ser descalificados del proceso de contratación, no pudiendo ser seleccionado bajo ninguna modalidad.



ANEXO N° 03

DECLARACIÓN JURADA DE NO TENER DEUDAS POR CONCEPTO DE ALIMENTOS

Por la presente, yo _____ identificado/a con DNI N° _____, declaro bajo juramento **No tener deudas por concepto de alimentos**, ya sea por obligaciones alimentarias establecidas en sentencias o ejecutorias, o acuerdo conciliatorio con calidad de cosa juzgada, así como tampoco mantener adeudos por pensiones alimentarias devengadas sobre alimentos, que ameriten la inscripción del suscrito en el Registro de Deudores Alimentarios creado por Ley N° 28970.

Lugar y fecha, CAJAMARCA / /

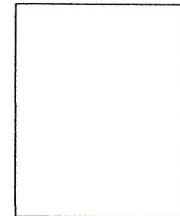

Huella Digital

Firma



ANEXO N° 04

DECLARACIÓN JURADA
(D.S. N° 034-2005-PCM - NEPOTISMO)

Conste por el presente que el(la) señor(a)
 _____ identificado(a) con D.N.I. N°
 _____ Con domicilio en _____ en el Distrito
 de _____ Provincia de _____ del departamento de

DECLARO BAJO JURAMENTO, QUE:

Cuento con pariente(s), hasta el cuarto grado de consanguinidad, segundo de afinidad y/o cónyuge: (PADRE I HERMANO I HIJO I TIO ISOBRINO I PRIMO I NIETO I SUEGRO I CUÑADO), DE NOMBRE (S)

.....

Quien(es) laboran en la Dirección Regional de Agricultura Cajamarca, con el(los) cargo(s) y en la Dependencia(s):

.....

No cuento con pariente(s), hasta el cuarto grado de consanguinidad, segundo de afinidad y/o cónyuge: (PADRE I HERMANO I HIJO I TIO ISOBRINO I PRIMO I NIETO I SUEGRO I CUÑADO), que laboren en la Dirección Regional de Agricultura Cajamarca.

Lugar y fecha, CAJAMARCA / /

 Firma

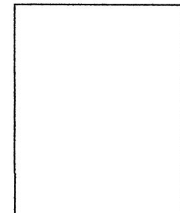

Huella Digital

[Handwritten signatures in blue ink]



ANEXO N° 05

DECLARACIÓN JURADA
(Antecedentes policiales, penales y de buena salud)

Yo, _____, identificado(a) con DNI N° _____, domiciliado en _____ del distrito de _____ Provincia de _____ del departamento de _____, declaro bajo juramento que:

- No registro antecedentes policiales.
- No registro antecedentes penales.
- No registro deudas por concepto de reparaciones civiles.
- Gozo de buena salud.

Lugar y fecha, CAJAMARCA / /

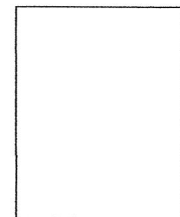

Huella Digital

Firma



ANEXO N° 06

DECLARACIÓN JURADA

Yo, _____, identificado(a) con DNI N° _____, domiciliado en _____ del distrito de _____ Provincia de _____ del departamento de _____, declaro bajo juramento que:

- No contar con PROCESO ADMINISTRATIVO SANCIONADOR Vigente.

Lugar y fecha, CAJAMARCA / /

Firma

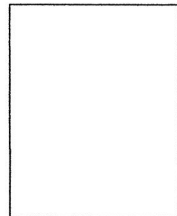

Huella Digital